

**Kód výrobku: DA 2202 C.02**

**Název: Herní sestava Loď**

**Provedení: Modřín, přírodní - bez nátěru**



**DŘEVOARTIKL**



Ilustrativní vyobrazení (provedení s lazurou)

<b>Věková kategorie:</b>	<b>od 3 do 8 let</b>
<b>Rozměry d/š/v (cm)</b>	<b>433 x 301 x 320</b>
<b>Bezpečnostní zóna d/š (cm)</b>	<b>733 x 651</b>
<b>Maximální výška pádu (cm)</b>	<b>95</b>
<b>Dopadová plocha (m2)</b>	<b>0</b>

Herní sestava obsahuje:

- věž s pultovou střechou z plastu
- skluzavku
- šikmou lezeckou lanovou síť
- integrovaný žebřík s nerezovými příčkami
- lanový most
- trojbokou věž se stěžněm a praporkem
- tabuli na kreslení z HPL laminátu
- lezeckou stěnu s chyty
- svislá nerezová madla, ocelová žárově zinkovaná zemní kotvení k zabetonování

**Materiálové provedení:**

Dřevěná konstrukce je vyrobena z lepených, nebo mimostředových modřínových hranolů se zaoblenými hranami. Lezecká stěna a podesty jsou vyrobeny z voděodolné překližky s protiskluzovou úpravou. Skluzavka je vyrobena ze sklolaminátu, který vykazuje značnou odolnost proti nárazům, povětrnostním vlivům a UV záření. Plastové prvky jsou vyrobeny z polyetylenu Playtec, který zaručuje UV odolnost, barevnou stálost a velmi dlouhou životnost. Lanové části jsou sestaveny z lan s vícepramenným ocelovým jádrem.

Zařízení je certifikováno a splňuje veškerá kritéria stanovená platnými normami a předpisy EU a ČR (ČSN EN 1176).



Ilustrativní vyobrazení (provedení s lazurou)

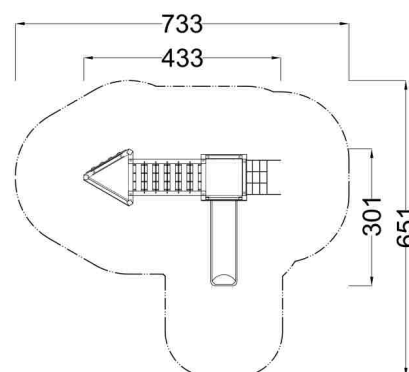

[www.drevoartikl.cz](http://www.drevoartikl.cz)