

Kód výrobku: DA 1232 D.02

Název: Herní sestava s domečkem
Provedení: Modřín, přírodní - bez nátěru



ilustrativní vyobrazení (provedení s lazurou)

Věková kategorie:	od 3 do 8 let
Rozměry d/š/v (cm)	363 x 215 x 255
Bezpečnostní zóna d/š (cm)	713 x 515
Maximální výška pádu (cm)	95
Dopadová plocha (m2)	0

Herní sestava obsahuje:

- věž s podestou, herní domeček se sedlovou střechou
- lavičku
- bublinové okno
- tabuli na kreslení z HPL laminátu
- věž s podestou a skluzavkou
- nástupní rampu s příčkami a lanem
- dřevěné zábradlí
- svislá nerezová madla, ocelová žárově zinkovaná zemní kotvení k zabetonování

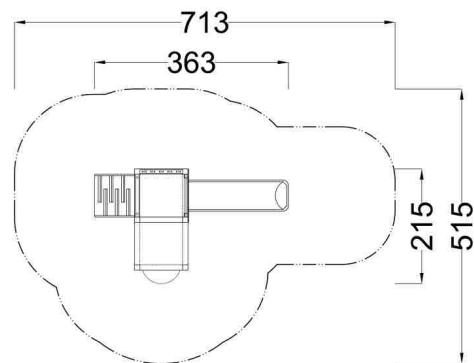

Materiálové provedení:

Dřevěná konstrukce je vyrobena z lepených, nebo mimostředových modřínových hranolů se zaoblenými hranami. Nástupní rampa a podesty jsou vyrobeny

z voděodolné překližky s protiskluzovou úpravou. Skluzavka je vyrobena ze sklolaminátu, který vykazuje značnou odolnost proti nárazům, povětrnostním vlivům a UV záření. Plastové prvky jsou vyrobeny z polyetylenu Playtec, který zaručuje UV odolnost, barevnou stálost a velmi dlouhou životnost. Lanové části jsou sestaveny z lan s vícepramenným ocelovým jádrem. Bublinové okno

je vyrobeno z polykarbonátu.

Zařízení je certifikováno a splňuje veškerá kritéria stanovená platnými normami a předpisy EU a ČR (ČSN EN 1176).